



SÄKERHETSMEDDELANDE (SM)

Delgivningssätt: Anslås: Personlig kvittens:
Informationsförvaltare: Lars Dahlin, 070-786 3002
Granskad av: Lennart Sjölund
Fastställd av: Harald Schaffhauser
Gäller fr.o.m: 2021-07-22
Gäller t.o.m: 2021-11-01
Ärendenr: TN 2014-0594
Tillämpningsområde: Tunnelbana 1
Till: Berörda avdelnings-, sektions- och gruppchefer inom TF.
Berörda entreprenörer.
All Personal med behörighet enligt Tri Tub

Avlyst spår i Högdalen

Detta SM ersätter i sin helhet SM 2021-35

Bakgrund

Längs med Högdalens station på tunnelbana 1 har ett avloppsrör sprungit läck, varpå vatten runnit ut i spårområdet, teknikrum m.m. I och med återställningsarbetet med att återställa banan kommer trafikförvaltningen avlysa den drabbade sträckan. Återställningsarbetet kommer fortlöpa under ca 3-5 månader.

Avlyst spår

Trafikförvaltningen tar beslut att avlysa söderspår i Högdalen mellan huvudsignal 742 och växel 717 längs med plattformsdel 4. Slipershinder och hindermärken placeras i norra ändan av plattformsdel 4 samt vid huvudsignal 742. **Spårledning 723 (mellan Hsi 723 och växel 717) spärras samt beläggs i ställverket** samt växel A761 klovras i högerläge och växel A755 klovras i vänsterläge **för att skydda det avlysta spåret**. När återställningsarbetet påbörjas kommer staket sättas upp för att skydda arbetsplatsen ytterligare.

Signalteknisk åtgärd

Växel 755 kommer bygglas i signalställverket, detta innebär att växeln kommer indikera i kontroll oavsett läge. För att säkerställa trafiksäkerheten får inga spårgående fordon befinna sig på söderspår samt att D&U-entreprenören ska utföra daglig kontroll av klovning i växel A755 och A761. Vid eventuellt behov av kontroll av växelläge ska Trafikledaren tolka att växlarna A755 och A761 är i kontroll.

(Se skiss på sidan 2).

SÄKERHETSMEDDELANDE (SM)

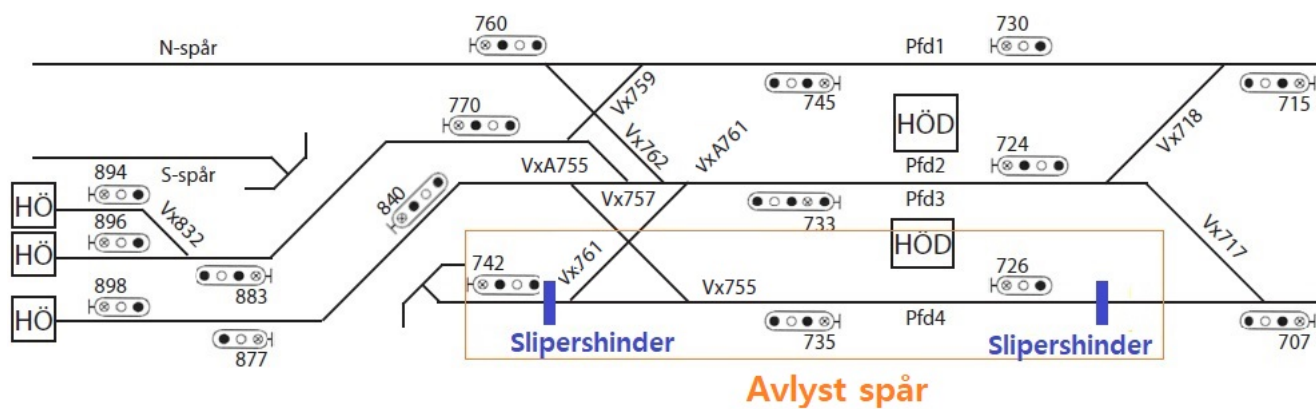

Harald Schaffhauser
Stf. Säkerhetsdirektör
Trafikförvaltningen